



## 适用于章鱼式系统的PH和P2H特殊吸板，用于抓取和搬运无盖或无塞的空罐子、易拉罐、小瓶和阔口瓶

此页描绘和说明的吸板可以安装在章鱼式系统上，替代PX和P2X吸板。

该吸板由阳极氧化铝板制成，具有等距孔，在铝板孔处覆盖有特殊的微孔泡沫橡胶，泡沫橡胶有两种厚度可供选择：PH吸板为15 mm，P2H吸板为30 mm。

使用校准孔可以计算出安装在章鱼式系统上的真空发生器的流量，确保在漏气或未覆盖某些提升物体时，始终保持一个足够抓取即使是少量剩余容器的最低真空度。

建议用这些吸板抓取和搬运无盖或无塞的不同材质的空罐子、易拉罐、小瓶和阔口瓶。

容器的提升力将与待抓取的罐子或瓶子的口部表面产生的真空度成正比。

注意：这些吸板不适合抓取塑料或玻璃材质的空水瓶和空酒瓶  
所有柔性容器都必须事先通过真空测试，以免发生内爆危险

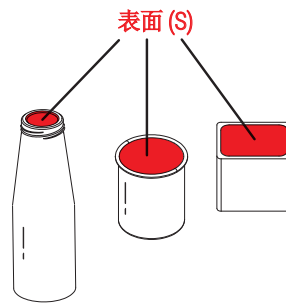
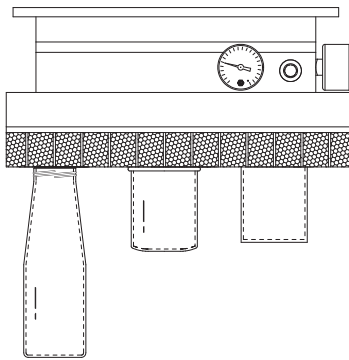
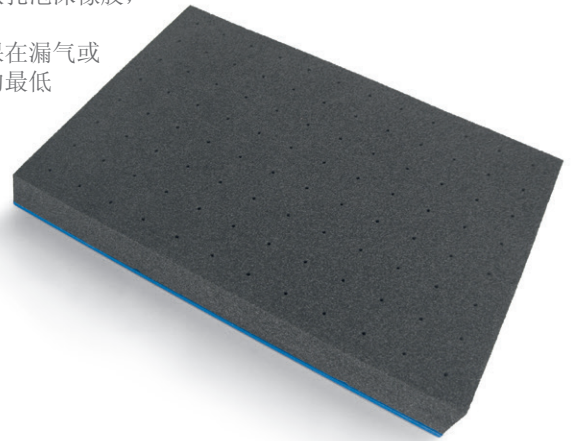

使用 60 mm 直径的吸嘴计算施加到容器上的力的示例：

$$F = \frac{S \times P}{\eta}$$

$$F = \frac{28,26 \text{ cm}^2 \times 0,75 \text{ Kg/cm}^2}{3} = 7,06 \text{ Kg}$$

其中：

F = 提升力，单位Kg；

S = 容器口的面积，单位cm<sup>2</sup>；

P = 大气压力，取决于真空度，单位Kg/cm<sup>2</sup>；

η = 安全系数。

其中：

S = 28,26 cm<sup>2</sup>；

P = 0,75 Kg/cm<sup>2</sup> (通过真空度-750 mbar 而得的值)；

η = 3.



型号	A	B	C Ø	E	F	H	孔数	仅橡胶 型号	重量 Kg
PH 15 20	150	200	~2	5	20	25	48	H 15 20	0.40
PH 20 30	200	300	~2	5	20	25	96	H 20 30	0.80
PH 20 40	200	400	~2	5	20	25	128	H 20 40	1.10
PH 20 60	200	600	~2	5	20	25	192	H 20 60	1.70
PH 30 30	300	300	~2	5	20	25	144	H 30 30	1.30
PH 30 40	300	400	~2	5	20	25	192	H 30 40	1.70
PH 30 50	300	500	~2	5	20	25	240	H 30 50	2.10
PH 40 40	400	400	~2	5	20	25	256	H 40 40	2.20
PH 40 60	400	600	~2	5	20	25	384	H 40 60	3.40
PH 40 100	400	1000	~2	5	20	25	656	H 40 100	5.60
PH 60 80	600	800	~2	5	20	25	768	H 60 80	6.70
PH 60 120	600	1200	~2	5	20	25	1176	H 60 120	10.10
PH 80 100	800	1000	~2	5	20	25	1353	H 80 100	11.30
P2H 15 20	150	200	~2	5	30	35	48	2H 15 20	0.44
P2H 20 30	200	300	~2	5	30	35	96	2H 20 30	0.89
P2H 20 40	200	400	~2	5	30	35	128	2H 20 40	1.21
P2H 20 60	200	600	~2	5	30	35	192	2H 20 60	1.77
P2H 30 30	300	300	~2	5	30	35	144	2H 30 30	1.36
P2H 30 40	300	400	~2	5	30	35	192	2H 30 40	1.78
P2H 30 50	300	500	~2	5	30	35	240	2H 30 50	2.22
P2H 40 40	400	400	~2	5	30	35	256	2H 40 40	2.41
P2H 40 60	400	600	~2	5	30	35	384	2H 40 60	3.55
P2H 40 100	400	1000	~2	5	30	35	656	2H 40 100	5.96
P2H 60 80	600	800	~2	5	30	35	768	2H 60 80	7.18
P2H 60 120	600	1200	~2	5	30	35	1176	2H 60 120	10.73
P2H 80 100	800	1000	~2	5	30	35	1353	2H 80 100	11.93

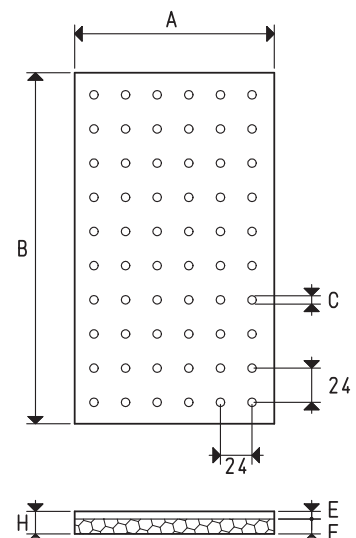

换算：N (牛顿) = Kg x 9.81 (重力)； 1英寸 = 25.4mm； 1磅 = 453.6克 = 0.4536千克