



## 气动吸气泵和吹气泵的真空过滤器

这是一款为使气动吸气泵和吹气泵在非常多尘的环境中也能正常工作而设计的过滤器，可安装在泵的吸入口，能够过滤极细的粉尘和杂质，对流量的干扰几乎可以忽略。

滤芯采用经过特殊处理的纸制成，其孔隙度为 $5 \div 7$ 微米，纸张经褶皱处理增加其过滤面积。

FCL型过滤器由透明有机玻璃圆柱形壳身组成，内置滤芯，两端有阳极氧化铝法兰，用卡环将其锁住，并具有螺纹接口和密封圈。

只需拆下两个法兰之一即可检查过滤器。

FP型过滤器壳身由塑料制成，配备蓝色塑料盖板；两个元件之间的密封圈可确保其完美的密封性。

FC型过滤器的壳身和盖板均由钢板制成，并涂有特殊处理油漆防止氧化。盖子和容器之间的密封圈确保了完美真空密封，外壳上配有扣环，便于快速打开盖子以检查或更换滤芯。

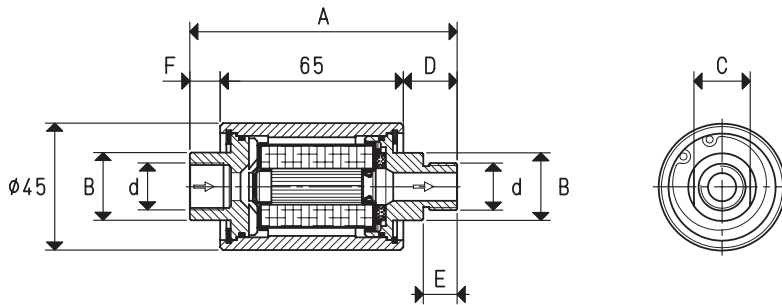

<b>FCL 1 MF</b>	G1/4"	91.2	20	17	19.1	12	7.1	5	PA - PS 3	0.12	00 FCL 03	
<b>FCL 2 MF</b>	G3/8"	93.4	24	20	19.1	12	9.3	20	PA - PS 7 - 14 - 18	0.14	00 FCL 03	

型号 FP 30 / 4 / SP

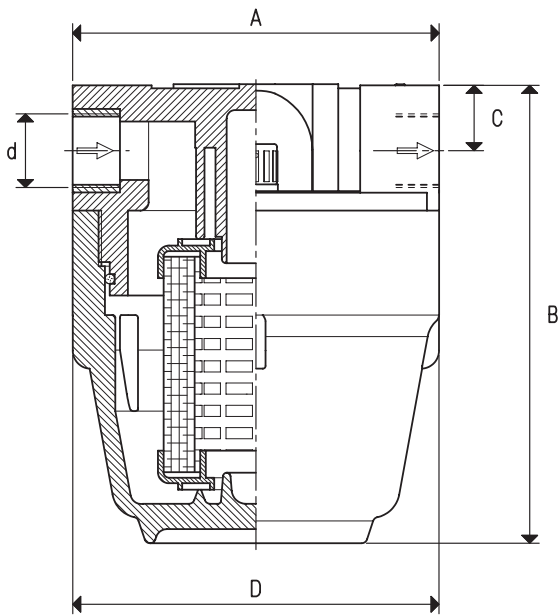

型号 FC 38  
型号 FC 55

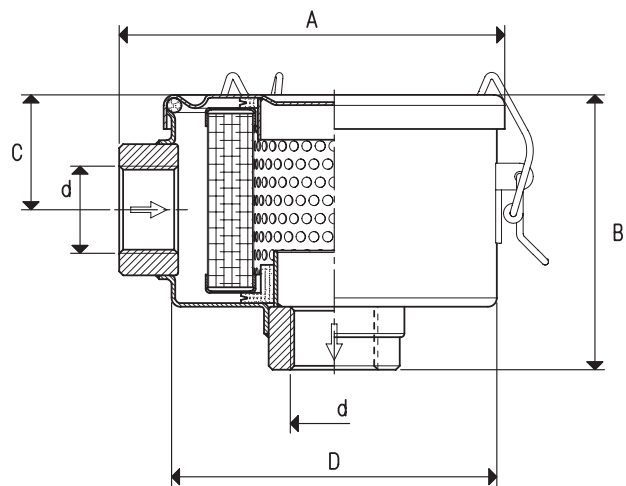

型号	d Ø	A	B	C	D Ø	最大流量 m³/h	泵 型号	重量 Kg	滤芯 型号
<b>FP 30/4/SP</b>	G1"	145	169	24	130	100	PA - PS 40 ÷ 100	1.00	SP/4
<b>FC 38</b>	G1" 1/2	143	101	45	120	200	PA - PS 140 ÷ 200	0.95	00 FC 15
<b>FC 55</b>	G2"	143	170	79	120	300	PA - PS 250 ÷ 300	1.29	00 FC 33

换算: N (牛顿) = Kg x 9.81 (重力); 1英寸 = 25.4mm; 1磅 = 453.6克 = 0.4536千克