

树脂成型真空阀

在树脂成型模具中应用的真空阀，可快速与真空连接，且密封性良好，由硅橡胶制成，而接头由铝合金制成，真空阀可与两通手动阀，快插接头或者是简易的管接头相连接。它们有本页所列二种型号的真空阀，尺寸和款式可定制。

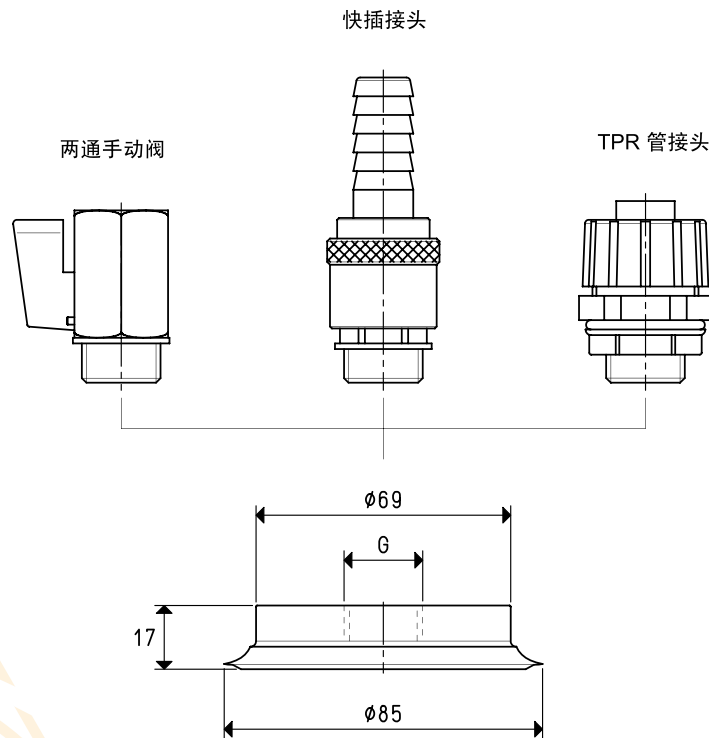
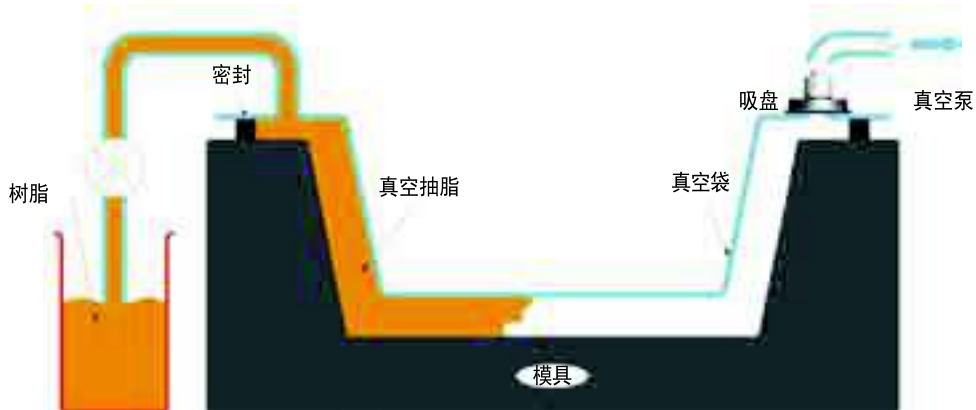

| 型号 | 最大流量 cum/h | 两通 手动 阀型号 | 快插 接头 | TPR 管接头 型号 art. | 重量 g | G |
|-----------------|---------------|-----------------|----------|--------------------------|---------|-------|
| 08 85 15 S 1/2" | 20 | 13 03 11 | RR1/2" | RTPR1/2" | 108 | G1/2" |
| 08 85 15 S 3/4" | 40 | 13 03 11 | RR3/4" | RTPR3/4" | 103 | G3/4" |

3D 图纸在 www.vuotecnica.net

注意：两通阀不是真空阀的一部分，所以必须单独订购